

# Dell Precision™ M6400

## Inštaláčn a referenčná prručka

**Tento sprievodca poskytuje prehľad funkci, technickch parametrov ako aj rchleho nastavenia, softvru a informci o odstraovan problmov na vaom potai. Viac informci o operanom systme, zariadeniach a technolgich njdete v *Technologickej prruke Dell* alebo na adrese [support.dell.com](http://support.dell.com).**

# Poznámky a upozornenia



**POZNÁMKA:** POZNÁMKA uvádza dôležité informácie, ktoré umožňujú lepšie využitie počítača.



**OZNÁMENIE:** OZNÁMENIE naznačuje, že existuje riziko poškodenia hardvéru alebo straty údajov a ponúka spôsob, ako problému zabrániť.



**UPOZORNENIE:** UPOZORNENIE naznačuje možné poškodenie majetku, poranenie osôb alebo smrť.

Ak ste si zakúpili počítač Dell™ radu n, odkazy na operačné systémy Microsoft® Windows®, ktoré sa nachádzajú v tomto dokumente, nie sú použiteľné.

## Oznámenie o výrobku Macrovision

Tento výrobok je vybavený technológiou na ochranu autorských práv, ktorá je chránená niektorými patentmi USA, a ďalších práv duševného vlastníctva, ktorých majiteľom je spoločnosť Macrovision Corporation a ostatní držiteľia práv. Použitie tejto technológie na ochranu autorských práv musí byť schválené spoločnosťou Macrovision Corporation a je vyhradené len pre domáce alebo iné obmedzené použitie pri zobrazovaní, ak nebolo spoločnosťou Macrovision povolené ináč. Reverzné inžinierstvo a demontáž sú zakázané.

---

### Informácie v tejto príručke sa môžu zmeniť bez predchádzajúceho upozornenia.

© 2008 Dell Inc. Všetky práva vyhradené.

Reprodukcia týchto materiálov akýmkoľvek spôsobom bez písomného súhlasu firmy Dell Inc. je prísne zakázaná.

Obchodné značky použité v texte: *Dell*, logo *DELL*, *Dell Precision*, logo *YOURS IS HERE*, *Wi-Fi Catcher* a *DellConnect* sú obchodné značky spoločnosti Dell; *Bluetooth* je chránená obchodná značka, ktorej vlastníkom je spoločnosť Bluetooth SIG, a spoločnosť Dell ju používa na základe licencie; *Intel* je registrovaná obchodná značka a *Core* je obchodná značka spoločnosti Intel v USA. a v iných krajinách; *Microsoft*, *Windows*, *Windows Vista* a logo *Windows Vista* tlačidla štart sú ochranné známky alebo registrované ochranné známky spoločnosti Microsoft v Spojených štátoch a/alebo iných krajinách.

Ostatné ochranné známky a obchodné značky v tejto príručke sa môžu používať ako odkazy na spoločnosti, ktoré si uplatňujú nárok na tieto známky a značky, alebo ako referencie na ich produkty. Spoločnosť Dell Inc. sa zrieka akéhokoľvek nároku na vlastníctvo iných, než vlastných ochranných známok a obchodných značiek.

Model PP08X

August 2008

Č. dielu K070G

Rev. A01

# Obsah

1	O vašom počítači . . . . .	7
	<b>Pohľad spredu . . . . .</b>	<b>7</b>
	<b>Pohľad zozadu . . . . .</b>	<b>8</b>
	<b>Vybratie batérie . . . . .</b>	<b>9</b>
	<b>Vypínač bezdrôtových rozhraní a lokalizátor     bezdrôtových sietí Dell™ Wi-Fi Catcher™ . . . . .</b>	<b>10</b>
2	Nastavenie počítača . . . . .	11
	<b>Rýchle nastavenie . . . . .</b>	<b>11</b>
	<b>Pripojenie na internet . . . . .</b>	<b>14</b>
	Nastavenie pripojenia na internet . . . . .	14
	<b>Prenos informácií do nového počítača . . . . .</b>	<b>15</b>
	Operačný systém	
	Microsoft® Windows Vista® . . . . .	15
	Microsoft Windows® XP . . . . .	16
3	Technické údaje . . . . .	21

## 4 Tipy na odstraňovanie problémov . . . 29

### **Používanie hardvérového riešenia problémov . . . . . 29**

### **Tipy . . . . . 29**

Problémy výkonu . . . . . 30

Problémy pamäte . . . . . 31

Blokovanie a problémy softvéru . . . . . 32

Služba Dell Technical Update . . . . . 33

Pomôcka podpory Dell . . . . . 34

Dell Diagnostics . . . . . 34

## 5 Preinštalovanie softvéru . . . . . 37

### **Ovládače . . . . . 37**

Identifikovanie ovládačov . . . . . 37

Preinštalovanie ovládačov a pomôcok . . . . . 38

### **Obnovenie vášho operačného systému . . . . . 41**

Použitie nástroja Obnovenie systému  
Microsoft® Windows® . . . . . 41

Použitie nástroja Dell Factory  
Image Restore . . . . . 43

Použitie nosič Dell™ Operating System . . . . . 45

## 6 Hľadanie informácií . . . . . 47

7	Pomocník . . . . .	49
	<b>Získanie pomoci . . . . .</b>	<b>49</b>
	Technická podpora a zákaznícke služby . . . . .	50
	DellConnect™. . . . .	50
	Online služby . . . . .	50
	Služba AutoTech . . . . .	51
	Automatizovaná služba stavu objednávky . . . . .	52
	<b>Problémy s objednávkou . . . . .</b>	<b>52</b>
	<b>Informácie o produkte. . . . .</b>	<b>52</b>
	<b>Vrátenie položiek na záručnú opravu alebo vrátenie peňazí . . . . .</b>	<b>52</b>
	<b>Skôr než zavoláte. . . . .</b>	<b>53</b>
	<b>Kontaktovanie spoločnosti Dell. . . . .</b>	<b>55</b>
	Register . . . . .	57



# O vašom počítači

## Pohľad spredu

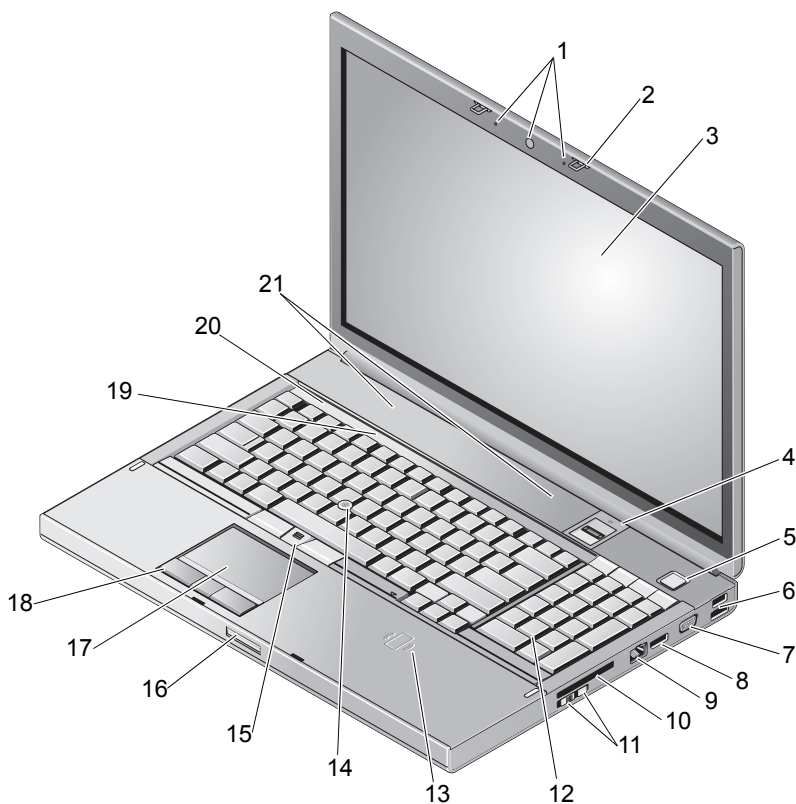

- |   |                                   |   |                               |
|---|-----------------------------------|---|-------------------------------|
| 1 | kamera (voliteľné) a mikrofón (2) | 2 | západka displeja (2)          |
| 3 | displej                           | 4 | čítačka odtlačkov prstov/FIPS |
| 5 | tlačidlo napájania                | 6 | konektor USB 2.0 a eSATA      |

- |    |   |    |                             |
|----|---|----|-----------------------------|
| 7  | VGA   | 8  | DisplayPort                 |
| 9  | zásuvka na pripojenie k LAN (RJ-45)   | 10 | Zásuvka ExpressCard         |
| 11 | bezdrôtový spínač a tlačidlo lokalizátora bezdrôtových sietí Wi-Fi Catcher™ | 12 | klávesnica                  |
| 13 | bezdrôtová čítačka Smart kariet   | 14 | ovládaci kolík              |
| 15 | tlačidlá track sticku (3)   | 16 | uvoľňovač západky displeja  |
| 17 | touch pad/jog shuttle   | 18 | tlačidlá touch padu (3)     |
| 19 | indikátory stavu klávesnice   | 20 | indikátory stavu zariadenia |
| 21 | reproduktory (2)  |    |                             |

## Pohľad zozadu

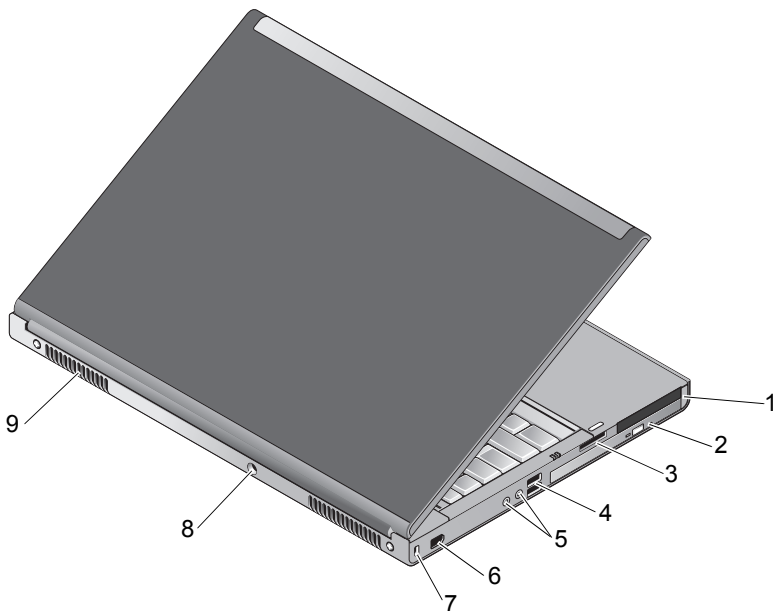





- |   |  |   |                                     |
|---|--|---|-------------------------------------|
| 1 | zásuvka na PC kartu a zásuvka na Smart kartu | 2 | optický panel                       |
| 3 | Priečinok čítačky kariet 8 v 1               | 4 | porty USB 2.0 (2)                   |
| 5 | audio a mikrofónny konektor                  | 6 | 1394 port (6-kolíkový, s napájaním) |
| 7 | zásuvka bezpečnostného kábla                 | 8 | zásuvka na sieťový adaptér          |
| 9 | vetracie otvory (2)                          |   |                                     |

 **UPOZORNENIE:** Vetracie priechody nezakrývajte, nekladajte do nich žiadne predmety ani v nich nenechajte zhromažďovať prach. Keď váš počítač Dell™ beží, nekladajte ho do prostredia s nedostatočným prúdením vzduchu ako napr. do uzavretej aktovky. Obmedzenie prúdenia vzduchu môže počítač poškodiť alebo spôsobiť požiar. Keď sa počítač zohreje, zapne sa ventilátor. Hluk ventilátora je normálny stav a neindikuje žiaden problém s ventilátorom v počítači.

## Vybratie batérie

 **UPOZORNENIE:** Skôr ako začnete s ktoroukoľvek z procedúr v tejto časti, osvojte si bezpečnostné pokyny, ktoré boli dodané s vaším počítačom.

 **UPOZORNENIE:** Použitie nekompatibilnej batérie môže zvýšiť riziko požiaru alebo výbuchu. Batériu vymieňajte iba za kompatibilnú batériu od spoločnosti Dell. Batéria je určená na používanie v počítači Dell™. Vo svojom počítači nepoužívajte batérie z iných počítačov.

 **UPOZORNENIE:** Pred vybraním alebo výmenou batérie vypnite počítač, odpojte sieťový adaptér od elektrickej zásuvky a počítača, odpojte modem od zásuvky na stene a od počítača a odpojte všetky ostatné vonkajšie káble od počítača.

- 1 Posuňte západku na uvoľnenie batérie.
- 2 Na vybraníe batérie z laptopu použite plastovú ceruzku.
- 3 Jednu stranu batérie otočte smerom hore pod uhlom.
- 4 Vyberte batériu z priestoru pre batériu.

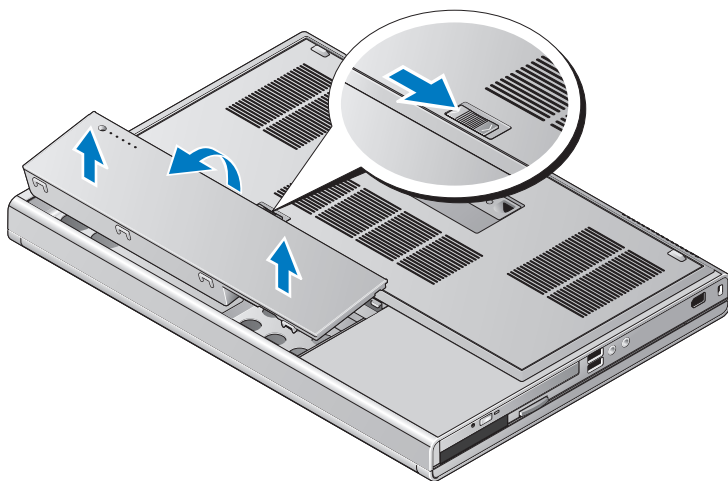

## Vypínač bezdrôtových rozhraní a lokalizátor bezdrôtových sietí Dell™ Wi-Fi Catcher™



ikona vypínača bezdrôtových rozhraní





ikona lokalizátora bezdrôtových sietí Dell Wi-Fi Catcher

Vypínač bezdrôtových rozhraní použite na aktiváciu alebo zablokovanie bezdrôtových sieťových zariadení a lokalizátor bezdrôtových sietí Wi-Fi Catcher na lokalizáciu bezdrôtových sietí. Informácie o pripojení k internetu nájdete v „Pripojenie na internet“ na strane 14.

# Nastavenie počítača

## Rýchle nastavenie

 **UPOZORNENIE:** Skôr ako začnete s ktoroukoľvek z procedúr v tejto časti, osvojte si bezpečnostné pokyny, ktoré boli dodané s vaším počítačom.

 **UPOZORNENIE:** Sieťový adaptér funguje s elektrickými zásuvkami na celom svete. Elektrické zásuvky a rozvodky sa však v rôznych krajinách líšia. Používanie nekompatibilného kábla alebo nevhodné pripojenie kábla na elektrickú rozvodku alebo zásuvku môže spôsobiť požiar alebo poškodenie zariadenia.

 **OZNÁMENIE:** Pri odpájaní kábla sieťového adaptéra od počítača uchopte zástrčku, nie samotný kábel, a silno ju potiahnite, no s citom, aby ste predišli poškodeniu kábla. Pri navíjaní sieťového kábla adaptéra dodržujte uhol zásuvky na sieťovom adaptéri, aby ste predišli poškodeniu kábla.

 **POZNÁMKA:** Niektoré zariadenia nemusia tvoriť súčasť dodávky, ak ste si ich neobjednali.

- 1 Sieťový adaptér zapojte do zásuvky sieťového adaptéra na počítači a do elektrickej zásuvky.

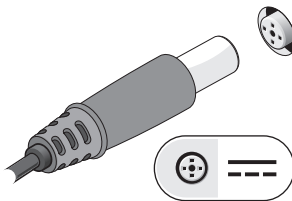

**2** Pripojte sieťový kábel.

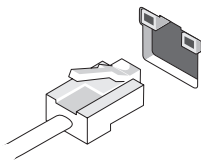

**3** Pripojte USB zariadenia, ako napr. myš alebo klávesnica.

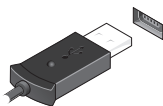

**4** Zapojte zariadenia IEEE 1394, napr. DVD prehrávač.

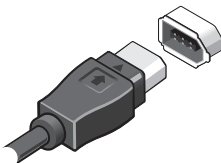

- 5 Otvorte obrazovku počítača a stlačením hlavného vypínača zapnite počítač.



**POZNÁMKA:** Odporúča sa, aby ste pred inštalovaním kariet alebo pripájaním počítača k dokovaciemu zariadeniu alebo inému externému zariadeniu, napr. tlačiarňi, aspoň raz zapli a vypili počítač.

- 6 Pripojte sa na internet. Viac informácií nájdete v „Pripojenie na internet“ na strane 14.

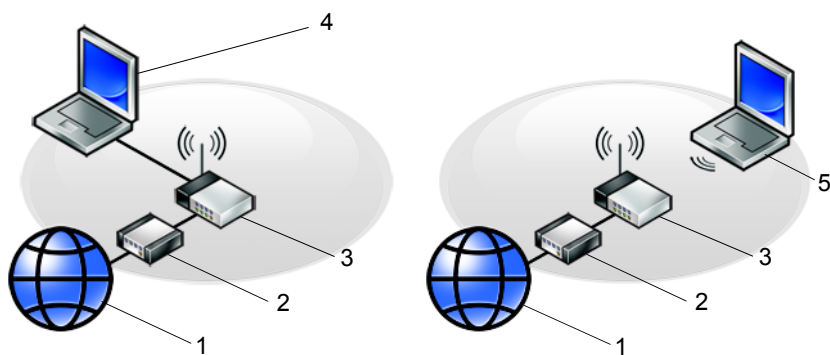

- |   |  |   |                                     |
|---|--|---|-------------------------------------|
| 1 | internetová služba                     | 2 | kábel alebo modem DSL               |
| 3 | bezdrôtový smerovač                    | 4 | laptop s <i>drôtovým</i> pripojením |
| 5 | laptop s <i>bezdrôtovým</i> pripojením |   |                                     |

# Pripojenie na internet

 **POZNÁMKA:** Poskytovatelia internetových služieb a ich ponuky sa v jednotlivých krajinách odlišujú.

Ak sa chcete pripojiť na Internet, budete potrebovať modem alebo sieťové pripojenie a poskytovateľa internetových služieb (ISP). *Ak používate telefonické pripojenie*, skôr, než nastavíte pripojenie na Internet, pripojte telefónnu linku ku konektoru pre modem na počítači a konektoru na telefónnej zásuvke. *Ak používate pripojenie pomocou DSL alebo kábla/satelitného modemu*, informácie o nastavení získate od ISP alebo servisu mobilných telefónov.

## Nastavenie pripojenia na internet



Pri nastavení pripojenia na internet prostredníctvom odkazu na pracovnej ploche od ISP postupujte nasledovne:

- 1 Uložte a zavrite všetky otvorené súbory a ukončíte všetky otvorené programy.
- 2 Dvakrát kliknite na ikonu ISP na pracovnej ploche operačného systému Microsoft® Windows®.
- 3 Pri nastavovaní postupujte podľa pokynov na obrazovke.

Ak na pracovnej ploche nemáte ikonu ISP alebo chcete nastaviť internetové pripojenie s iným ISP, vykonajte kroky v príslušnej časti uvedenej nižšie.

 **POZNÁMKA:** Ak sa nedokážete pripojiť na internet, pozrite si *Technologickú príručku Dell*. Ak sa vám už v minulosti podarilo pripojiť, je možné, že ISP má výpadok služby. Obráťte sa na ISP a overte stav poskytovania služieb alebo sa neskôr skúste pripojiť znova.

 **POZNÁMKA:** Majte pripravené informácie o ISP. Ak nemáte poskytovateľa internetových služieb (ISP), pozrite si sprievodcu **Pripojenie na internet**.

- 1 Uložte a zavrite všetky otvorené súbory a ukončíte všetky otvorené programy.
  - 2 Kliknite na tlačidlo Štart Windows Vista  → **Ovládací panel**.
  - 3 V časti **Sieť a internet** kliknite na položku **Pripojenie na Internet**.
  - 4 V okne **Pripojenie na Internet** kliknite buď na **Široké pásmo (PPPoE)** alebo **Telefonické pripojenie**, podľa toho, ako sa chcete pripojiť:
    - Ak chcete používať DSL, satelitný modem, káblový TV modem alebo technológiu bezdrôtového pripojenia Bluetooth, zvolte **Široké pásmo**.
    - Ak chcete používať telefonický modem alebo ISDN, zvolte **Telefonické pripojenie**.
-  **POZNÁMKA:** Ak neviete, ktorý typ pripojenia máte vybrať, kliknite na položku **Poradiť pri výbere** alebo sa obráťte na svojho ISP.
- 5 Pri dokončení nastavenia postupujte podľa pokynov na obrazovke a používajte informácie poskytnuté vaším ISP.

## Prenos informácií do nového počítača

### Operačný systém Microsoft® Windows Vista®

- 1 Kliknite na tlačidlo Štart vo Windows Vista  a potom kliknite na položku **Preniesť súbory a nastavenia** → **Spustiť jednoduchú migráciu systému**.
- 2 V dialógovom okne **Kontrola používateľských kont** kliknite na položku **Pokračovať**.
- 3 Kliknite na položku **Začať nový prenos** alebo **Pokračovať v prebiehajúcom prenose**.
- 4 Postupujte podľa pokynov na obrazovke sprievodcu Jednoduchá migrácia systému.

## Microsoft Windows® XP

Windows XP poskytuje na presun dát zo zdrojového do nového počítača nástroj Sprievodca prenosom súborov a nastavení.

Dáta na prenos do nového počítača môžete prenášať do nového počítača prostredníctvom sieťového alebo sériového pripojenia, alebo ich môžete uložiť na vymeniteľné médiá, napr. zapisovateľné CD.



**POZNÁMKA:** Informácie zo starého do nového počítača môžete prenášať priamym pripojením sériového kábla do portov pre vstup/výstup (I/O) na oboch počítačoch.

Pokyny o inštalácii priameho káblového pripojenia medzi dvomi počítačmi nájdete v článku č. 305621 informačnej databázy Microsoft s názvom *Ako nastaviť priame káblové spojenie medzi dvoma počítačmi vo Windows XP*. V určitých krajinách nemusí byť táto informácia k dispozícii.

Na prenos informácií do nového počítača musíte spustiť nástroj Sprievodca prenosom súborov a nastavení.

### Spustenie nástroja Sprievodca prenosom súborov a nastavení pomocou média Operating System



**POZNÁMKA:** Tento postup si vyžaduje médium *Operating system*. Toto médium je voliteľné a s niektorými počítačmi sa nemusí dodávať.

Na prípravu nového počítača na prenos súborov vykonajte tieto kroky:

- 1 Otvorte nástroj Sprievodca prenosom súborov a nastavení: kliknite na **Štart**→ **Všetky programy**→ **Príslušenstvo**→ **Systémové nástroje**→ **Sprievodca prenosom súborov a nastavení**.
- 2 Keď sa zobrazí uvítacia obrazovka **Sprievodca prenosom súborov a nastavení**, kliknite na **Ďalej**.
- 3 Na obrazovke **Ktorý počítač je to?** kliknite na **Nový počítač**→ **Ďalej**.
- 4 Na obrazovke **Máte CD disk Windows XP?** kliknite na možnosť **Použijem sprievodcu z CD disku Windows XP**→ **Ďalej**.
- 5 Keď sa na obrazovke zobrazí **Teraz prejdite na starý počítač**, prejdite na starý, resp. zdrojový počítač. Teraz *ne*klikajte na **Ďalej**.



Na skopírovanie dát na starom počítači vykonajte kroky:

- 1 Na starom počítači vložte médium *Operating system* Windows XP.
- 2 Na obrazovke **Vitajte v Microsoft Windows XP** kliknite na položku **Vykonať doplnkové úlohy**.
- 3 Pri otázke **Čo chcete urobiť?**, kliknite na **Preniesť súbory a nastavenia**→ **Ďalej**.
- 4 Na obrazovke **Ktorý počítač je to?** kliknite na **Starý počítač**→ **Ďalej**.
- 5 Na obrazovke **Vybrať metódu prenosu** kliknite na želanú metódu prenosu.
- 6 Na obrazovke **Čo chcete preniesť?** zvolte položky, ktoré chcete preniesť, a kliknite na **Ďalej**.  
Po skopírovaní informácií sa zobrazí obrazovka **Dokončovanie fázy zbierania informácií**.
- 7 Kliknite na položku **Dokončiť**.

Na prenos dát do nového počítača vykonajte nasledujúce kroky:

- 1 Na obrazovke **Teraz prejdite na starý počítač** na novom počítači kliknite na **Ďalej**.
- 2 Na obrazovke **Kde sa nachádzajú súbory a nastavenia?** zvolte metódu, ktorú ste si vybrali pre prenos nastavení a súborov, a kliknite na **Ďalej**.  
Sprievodca preniesie zozbierané súbory a nastavenia na váš nový počítač.
- 3 Na obrazovke **Dokončené**, kliknite na **Dokončené** a reštartujte počítač.

### **Spustenie nástroja Sprievodca prenosom súborov a nastavení bez média Operating System**

Na spustenie nástroja Sprievodca prenosom súborov a nastavení bez média *Operating system* si musíte vytvoriť disk so sprievodcom, ktorý vám umožní vytvoriť zálohový obrazový súbor na vymeniteľnom médiu.

Na vytvorenie disku so sprievodcom použite nový počítač so systémom Windows XP a vykonajte nasledovné kroky:

- 1 Otvorte nástroj Sprievodca prenosom súborov a nastavení: kliknite na **Štart**→ **Všetky programy**→ **Príslušenstvo**→ **Systémové nástroje**→ **Sprievodca prenosom súborov a nastavení**.
- 2 Keď sa zobrazí uvítacia obrazovka **Sprievodca prenosom súborov a nastavení**, kliknite na **Ďalej**.
- 3 Na obrazovke **Ktorý počítač je to?** kliknite na **Nový počítač**→ **Ďalej**.
- 4 Na obrazovke **Máte CD disk Windows XP?** kliknite na možnosť **Chcem vytvoriť disk so sprievodcom na nasledujúcej jednotke**→ **Ďalej**.
- 5 Vložte vymeniteľné médium, napr. zapisovateľné CD a kliknite na **OK**.
- 6 Keď dokončíte vytváranie disku a zobrazí sa správa *Teraz prejdite na starý počítač*, *neklikajte* na **Ďalej**.
- 7 Prejdite na starý počítač.

Na skopírovanie dát na starom počítači vykonajte kroky:

- 1 Do starého počítača vložte disk so sprievodcom a kliknite na **Štart**→ **Spustiť**.
- 2 V poli **Otvoriť** v okne **Spustiť** nájdite cestu pre **rýchleho sprievodcu** (na príslušnom vymeniteľnom médiu) a kliknite na **OK**.
- 3 Na uvítacej obrazovke **Sprievodca prenosom súborov a nastavení** kliknite na **Ďalej**.
- 4 Na obrazovke **Ktorý počítač je to?** kliknite na **Starý počítač**→ **Ďalej**.
- 5 Na obrazovke **Vybrať metódu prenosu** kliknite na želanú metódu prenosu.
- 6 Na obrazovke **Čo chcete preniesť?** zvolte položky, ktoré chcete preniesť, a kliknite na **Ďalej**.  
Po skopírovaní informácií sa zobrazí obrazovka **Dokončovanie fázy zbierania informácií**.
- 7 Kliknite na položku **Dokončiť**.

Na prenos dát do nového počítača vykonajte nasledujúce kroky:

- 1** Na obrazovke **Teraz prejdite na starý počítač** na novom počítači kliknite na **Ďalej**.
- 2** Na obrazovke **Kde sa nachádzajú súbory a nastavenia?** zvolte metódu, ktorú ste si vybrali pre prenos nastavení a súborov, a kliknite na **Ďalej**. Postupujte podľa pokynov na obrazovke.

Sprievodca načíta zozbierané súbory a nastavenia a aplikuje ich na nový počítač.

Po aplikovaní všetkých nastavení a súborov sa zobrazí obrazovka **Dokončené**.

- 3** Kliknite na **Dokončené** a reštartujte nový počítač.



**POZNÁMKA:** Viac informácií o tomto postupe nájdete na adrese **support.dell.com** č. dokumentu 154781 (*Aké sú rôzne spôsoby prenosu súborov zo starého počítača do nového počítača Dell™ pri použití operačného systému Microsoft® Windows® XP?*).



**POZNÁMKA:** Prístup do informačnej databázy Dell™ nemusí byť v niektorých krajinách k dispozícii.



## Technické údaje

 **POZNÁMKA:** Ponuka sa môže líšiť podľa regiónu. Ďalšie informácie týkajúce sa konfigurácie vášho počítača získate kliknutím na **Štart** → **Pomoc a technická podpora** a potom zvolíte možnosť pre prezeranie informácií o vašom počítači.

---

### Procesor

---

Typy procesorov	Intel® Core™ 2 Duo Intel Core 2 Duo Extreme Edition Intel Core 2 Duo Quad Core Intel Core 2 Duo Extreme Edition Quad Core
Cache 1. úrovne (L1)	32 kB na inštrukciu, 32 kB dátová cache na jadro
Cache 2. úrovne (L2)	Zdieľaných 3 MB, 6 MB a 12 MB
Taktovací kmitočet externej zbernice	1066 MHz

---

### Informácie o systéme

---

Chipset	Intel Q43 GMCH, ICH9M-E
Šírka dátovej zbernice	64 bitov
Šírka zbernice DRAM	dvojkanálové (2) 64-bitové zbernice
Šírka adresnej zbernice procesora	36 bitov
Flash EPROM	SPI 32 Mbitov
Grafická zbernica	x16 PCI Express
Zbernica PCI	32 bitov, 33 MHz

---

## Karta PC Card

---

**POZNÁMKA:** Zásuvka karty PC Card je určená iba pre karty PC Card. Nepodporuje karty ExpressCard.

Radič CardBus	Ricoh R5C847
zásuvka na kartu PC Card	jedna (podporuje jednu kartu typu I alebo typu II)
Podporované karty	3,3 V and 5 V
veľkosť konektora na kartu PC Card	80 kolíkov

---

## ExpressCard

---

**POZNÁMKA:** Zásuvka ExpressCard je určená iba pre karty ExpressCard. Nepodporuje karty PC Card.

Zásuvka ExpressCard	zásuvka ExpressCard (rozhrania založené na USB a PCI Express)
Podporované karty	34-mm a 54-mm karty ExpressCard

---

## Pamäť

---

Zásuvka na pamäťový modul	štyri zásuvky SODIMM prístupné pre používateľa
Veľkosti pamäťových modulov	prístupné 1 GB, 2 GB, 4 GB
Typ pamäte	DDR3 1066 MHz
Minimálna pamäť	1 Gb
Maximálna pamäť	16 GB

**POZNÁMKA:** Sú podporované nasledujúce maximálne pamäťové konfigurácie: 1 GB, 2 GB, 3 GB, 4 GB, 8 GB, 12 GB, 16 GB.

**POZNÁMKA:** Pri inovácii alebo výmene pamäťových modulov sa musia spárovať a zhodovať moduly v zásuvkách B a C a v zásuvkách A a D. V opačnom prípade sa počítač nespustí.

---

**Karta „smart card“**

---

Možnosť čítať/zapisovať	Podporuje ISO-7816-3 (asynchrónne a synchrónne typ I a II), ISO7816-12
Podporované karty	1,8 V, 3 V, 5 V
Podporované programové vybavenie	Java karty
Rýchlosť rozhrania	9 600 – 115 200 b/s
Úroveň EMV	úroveň 1 – certifikovaná
Certifikácia WHQL	PC/SC

---

**Porty a zásuvky**

---

Audio	zásuvka na mikrofón, stereo zásuvka na slúchadlá/reproduktory
Karta Mini-Card	jedna vyhradená zásuvka pre kartu half Mini-Card pre WLAN  jedna zásuvka vyhradená pre kartu full Mini-Card pre WWAN (mobilná širokopásmová sieť)  jedna vyhradená zásuvka pre kartu full Mini-Card pre WPAN (Bluetooth® alebo ultra wideband [UWB])
Sieťový adaptér	zásuvka RJ-45
USB	dva 4-kolíkové konektory kompatibilné s USB 2.0, jeden 4-kolíkový konektor kompatibilný s USB 2.0 PowerShare, jeden konektor kompatibilný s eSATA/USB 2.0
Čítačka pamäťových kariet	Čítačka pamäťových kariet 8 v 1 SD, SDIO, MMC, XD, MS, MS-Pro, Mini-MMC, MMC+, SD s vysokou hustotou, Typy vysokokapacitných kariet SD
Zásuvka CardBus/PCIMIA	Podporuje karty typu I/II
Video	15-pólová zásuvka
IEEE 1394	napájané 6-kolíkmi
Dokovací konektor radu E	144-kolíkový dokovací konektor

---

## Komunikačné rozhrania

---

Sieťový adaptér	10/100/1000 Ethernet LAN
Bezdrôtové rozhrania	podpora internej bezdrôtovej siete WLAN, WWAN a WPAN (UWB a Bluetooth) v prípade, že si kúpite voliteľné karty

---

## Video

---

Typ videa:	Diskrétné video
Dátová zbernica	PCI-Express video x16
Video radič	nVIDIA Quadro FX 3700M alebo NVIDIA Quadro FX 2700M
Videopamäť	512 MB for NVIDIA Quadro FX 2700M alebo 1 GB for nVIDIA Quadro FX 3700M
Video výstup	15-kolíkový video konektor a konektor DisplayPort s duálnym režimom

---

## Audio

---

Typ audia	dvojkanálové audio s vysokou rozlišovacou schopnosťou
Radič audia	IDT 92HD71B
Stereo konverzia	24-bitová (analog-digitál a digitál-analog)
Rozhrania:	
Interné	audio kodek s vysokou rozlišovacou schopnosťou
Externé	zásuvka na mikrofón, zásuvky na stereofónne slúchadlá/externé reproduktory
Reproduktory	2x2 W, 4 W celkovo
Interný zosilňovač pre reproduktory	Trieda AB 2 W Stereo BTL reproduktorový zosilňovač
Ovládanie hlasitosti	tlačidlá na zvýšenie, zníženie hlasitosti a na silnenie



---

## Displej

---

Typ (s aktívnou maticou TFT)	17 palcový, WXGA+ LCD, 17 palcový, WUXGA, LCD alebo RGB LED, RGB LED Edge 2-hranové sklo
Aktívna oblasť (X/Y)	367,3 X 229,5 mm
Rozmery:	
Výška:	
WXGA+/WUXGA (CCFL)	245 mm (9,64 palcov)
WUXGA (LED)	248 mm (9,76 palcov)
Šírka (WXGA+/WUXGA)	383 mm (15,08 palcov)
Uhlopriečka	432 mm (17,0 palcov)
Maximálna rozlišovacia schopnosť:	
WXGA+ (CCFL)	1440 x 900 pri 262 tis. farbách
WUXGA (CCFL)	1930 x 1200 pri 262 tis. farbách
WUXGA (LED)	1930 x 1200 pri 16,7 M farbách
Prevádzkový uhol	0° (uzavreté) až 152°
Obnovovací kmitočet	60 Hz
Sledovacie uhly:	
WXGA+ Horizontálne	40/40
WXGA+ Vertikálne	15/30
WUXGA Horizontálne	60/60
WUXGA Vertikálne	45/45
Rozstup pixlov:	
WXGA+	0,191 mm
WUXGA	0,225 mm

---

## Displej (pokračovanie)

---

Typická spotreba energie  
(panel s podsvietením):

WXGA+ (CCFL)	6,46 W (maximum bez strát meniča napätia)
WUXGA (LED)	9,5 W (maximum bez strát meniča napätia)
WUXGA (LED)	15 W (maximum)

---

## Klávesnica

---

Počet klávesov	v Spojených Štátoch: 101 klávesov v Spojených Štátoch: 102 klávesov v Brazílii: 104 klávesov v Japonsku: 105 klávesov
Rozloženie	QWERTY/AZERTY/Kanji

---

## Dotykový panel

---

Rozlíšenie:

Os X	57,52 jednotiek na mm
Os Y	78,12 jednotiek na mm

Aktívna oblasť

Os X	80,0 mm
Os Y	47,11 mm

---

## Batéria

---

Typ	9-článková „inteligentná“ lítium-iónová (85 Wh)
Čas nabíjania pri vypnutom počítači	približne 1 h na 80 % kapacity
Prevádzková doba	Prevádzková doba batérie sa mení v závislosti od prevádzkových podmienok a za určitých podmienok, v prípade veľkých nárokov na odber, sa môže výrazne skrátiť.

---

**Batéria (pokračovanie)**

---

Životnosť	približne 300 nabíjajúcich/vybíjajúcich cyklov
Teplotný rozsah:	
Prevádzkový stav	0° až 35°C (32° až 95°F)
Skladovanie	-40° až 60°C (-40° až 140°F)
Gombíková batéria	CR-2032

---

**Sieťový adaptér**

---

Vstupné napätie	100 – 240 VAC
Vstupný prúd (maximálny)	2,5 A/3,5 A
Vstupný kmitočet	50 – 60 Hz
Výstupný prúd	6,7 A/10,8 A
Výkon	130 W/210 W alebo viac
Výstupné napätie	19,5 V DC

## Rozmery:

Výška	100 mm (3,94 palca)
Šírka	44 mm (1,73 palca)
Hĺbka	198 mm (7,95 palca)

## Teplotný rozsah:

Prevádzkový stav	0° až 35°C (32° až 95°F)
Skladovanie	-40° až 65°C (-40° až 149°F)

---

**Čítačka odtlačkov prstov (voliteľná)**

---

Typy	Snímač odtlačkov prstov FIPS 140-2 / FIPS 201
------	--

---

**Fyzikálne vlastnosti**

---

Výška	38,5 mm (1,52 palcov) zadná časť
Šírka	393 mm (15,5 palcov)

---

**Fyzikálne vlastnosti (pokračovanie)**

---

Hĺbka 280,5 mm (11,04 palcov)

Hmotnosť (s 9-prvkovou batériou a CD mechanikou) 3,87 kg (8,54 libier)

---

**Nároky na prostredie**

---

Teplotný rozsah:

Prevádzkový stav 0° až 35°C (32° až 95°F)

Skladovanie -40° až 65°C (-40° až 149°F)

Relatívna vlhkosť (maximálna):

Prevádzkový stav 10 % až 90 % (nekondenzujúca)

Skladovanie 5 % až 95 % (nekondenzujúca)

Maximálna vibrácia (použitie náhodného vibračného spektra, ktoré simuluje používateľské prostredie):

Prevádzkový stav 0,66 Grms (2-600 Hz)

Skladovanie 1,30 Grms (2-600 Hz)

Maximálny náraz (meraný s pevným diskom v polohe so zaparkovanými hlavami a polovičným sinusovým impulzom s trvaním 2 ms):

Prevádzkový stav 142 G (2ms)

Skladovanie 162 G (2ms)

Nadmorská výška (maximálna):

Prevádzkový stav -15,2 až 3 048 m (-50 až 10 000 stôp)

Skladovanie -15,2 až 3 048 m (-50 až 35 000 stôp)

Úroveň vzduchom prenášaných kontaminantov

G2 alebo menej podľa definície ANSI/ISA-S71.04-1985

# Tipy na odstraňovanie problémov

 **UPOZORNENIE:** Pred otvorením krytu vždy vytiahnite napájací kábel počítača zo sieťovej zásuvky.

 **POZNÁMKA:** Podrobné informácie o riešení problémov vrátane spôsobu reagovania na systémové správy nájdete v *Servisnej príručke* na adrese podpory [support.dell.com](http://support.dell.com).

## Používanie hardvérového riešenia problémov

- 1 Kliknite na tlačidlo Štart Windows Vista , a kliknite na **Pomoc a technická podpora**.
- 2 Do vyhľadávacieho poľa napíšte `hardware troubleshooter` a stlačte <Enter>, čím spustíte vyhľadávanie.
- 3 Spomedzi výsledkov vyhľadávania zvolte tú možnosť, ktorá najlepšie vystihuje problém a postupujte podľa zvyšných krokov odstraňovania problémov.

## Tipy

- Ak nefunguje zariadenie, ubezpečte sa, či je správne pripojené.
- Ak ste pridali alebo odstránili nejakú časť skôr než sa problém vyskytol, pozrite si inštalčné postupy a uistite sa, či táto časť bola správne nainštalovaná.
- Ak sa na obrazovke zobrazí chybové hlásenie, zapíšte si jeho presné znenie. Toto hlásenie môže pomôcť personálu technickej podpory zistiť a napraviť problém(y).
- Ak sa v programe vyskytne chybové hlásenie, pozrite si dokumentáciu k programu.

## Problémy výkonu

 **UPOZORNENIE:** Pred prácou vnútri vášho počítača si prečítajte bezpečnostné pokyny, ktoré ste dostali s vaším počítačom. Ďalšie informácie ohľadne bezpečnosti a overených postupov nájdete na adrese [www.dell.com/regulatory\\_compliance](http://www.dell.com/regulatory_compliance).

**AK KONTROLKA NAPÁJANIA NESVIETI** — Počítač je buď vypnutý, alebo nie je napájaný.

- Napájací kábel znovu zasuňte do sieťovej zásuvky na zadnej strane počítača, aj do elektrickej zásuvky.
- Obíd'te elektrické rozvodky, predlžovacie káble napájania a ostatné ochranné zariadenia napájania, aby ste si overili, či sa počítač správne zapína.
- Ubezpečte sa, či všetky elektrické rozvodky sú zapojené do elektrickej zásuvky a sú zapnuté.
- Testovaním pomocou iného zariadenia, napr. lampou si overte, či elektrická zásuvka funguje.
- Uistite sa, či je hlavný napájací kábel a kábel predného panela bezpečne pripojený k systémovej doske.

**AK KONTROLKA NAPÁJANIA SVIETI NA MODRO A POČÍTAČ NEODPOVEDÁ** —

- Ubezpečte sa, či je displej pripojený a napájaný.
- Ak je displej pripojený a zapnutý, prečítajte si *Servisnú príručku* na adrese [support.dell.com](http://support.dell.com).

**AK KONTROLKA NAPÁJANIA BLIKÁ NA MODRO** — Počítač je v pohotovostnom režime. Stlačte kláves na klávesnici, pohnite myšou, alebo stlačte vypínač napájania, čím obnovíte normálnu činnosť.

**AK KONTROLKA NAPÁJANIA BLIKÁ NAŽLTU** — Počítač prijíma elektrickú energiu, no zariadenie nemusí fungovať správne alebo je nesprávne nainštalované.

- Odnímite a potom opätovne nainštalujte všetky pamäťové moduly.
- Odnímite a potom opätovne nainštalujte všetky rozširujúce karty, vrátane grafických kariet.

## AK KONTROLKA VÝKONU SVIETI NEPRERUŠOVANE ORANŽOVO —

Vyskytol sa problém s napájaním, niektoré zariadenie možno zle funguje alebo je nesprávne nainštalované.

- Presvedčte sa, či je napájací kábel procesora spoľahlivo pripojený do napájacej zásuvky systémovej dosky (pozrite si *Servisnú príručku* na **adrese support.dell.com**).
- Uistite sa, či je hlavný napájací kábel a kábel predného panela bezpečne pripojený k systémovej doske.

**ODSTRÁŇTE RUŠENIE** — Niektoré možné príčiny rušenia sú:

- Predlžovací elektrický kábel, kábel klávesnice a myši
- Príveľa zariadení zapojených na tú istú rozvodku
- Viacero rozvodiek zapojených do tej istej elektrickej zásuvky

## Problémy pamäte



**UPOZORNENIE:** Pred prácou vnútri vášho počítača si prečítajte bezpečnostné pokyny, ktoré ste dostali s vaším počítačom. Ďalšie informácie ohľadne bezpečnosti a overených postupov nájdete na adrese [www.dell.com/regulatory\\_compliance](http://www.dell.com/regulatory_compliance).

**AK SA ZOBRAZÍ HLÁSENIE O NEDOSTATKU PAMÄTE** —

- Uložte a zatvorte všetky otvorené súbory a zatvorte všetky otvorené programy, ktoré nepoužívate, a zistite, či to vyrieši problém.
- Pozrite si dokumentáciu k softvéru, aké sú jeho minimálne požiadavky na voľnú pamäť. V prípade potreby nainštalujte ďalšiu pamäť.
- Pamäťové moduly opätovne nasadzte, aby ste sa uistili, že počítač úspešne komunikuje s pamäťou.
- Spustite nástroj Dell Diagnostics (pozri „Dell Diagnostics“ na strane 34).

**AK MÁTE INÉ PROBLÉMY S PAMÄŤOU** —

- Pamäťové moduly opätovne nasadzte, aby ste sa uistili, že počítač úspešne komunikuje s pamäťou.
- V každom prípade dodržujte smernice na inštaláciu pamäte.

- Ubezpečte sa, či pamäť, ktorú používate, je podporovaná vašim počítačom. Viac informácií o type pamäti podporovanej vašim počítačom nájdete v „Technické údaje“ na strane 21.
- Spustíte nástroj Dell Diagnostics (pozri „Dell Diagnostics“ na strane 34).

## Blokovanie a problémy softvéru



**POZNÁMKA:** Postupy v tomto dokumente sa vzťahujú na implicitné nastavenie Windows, takže sa nemusia vzťahovať na váš počítač Dell, ak ste ho nastavili na zobrazenie Windows Classic.

### Počítač sa nespúšťa

**UBEZPEČTE SA, ČI JE SIEŤOVÝ KÁBEL PEVNE ZAPOJENÝ DO POČÍTAČA A DO ELEKTRICKEJ ZÁSUVKY**

### Program prestáva odpovedať

**UKONČITE PROGRAM —**

- 1 Súčasným stlačením <Ctrl><Shift><Esc> sa prepnete na Správcu úloh a tu kliknite na kartu **Aplikácie**.
- 2 Kliknutím zvolíte program, ktorý prestal odpovedať a kliknite na **Ukončiť úlohu**.

### Program opakovane padá



**POZNÁMKA:** Väčšina softvéru má v dokumentácii alebo na diskete, CD alebo DVD uvedené pokyny na inštaláciu.

**SKONTROLUJTE SI DOKUMENTÁCIU K SOFTVÉRU —** Ak je to potrebné, program odinštalujte a potom nanovo nainštalujte.

### Program je určený pre starší operačný systém Microsoft® Windows®

**SPUSTITE SPRIEVODCU KOMPATIBILITOU PROGRAMOV —**

- 1 Kliknite na **Štart**  → **Ovládací panel** → **Programy** → **Použiť starší program s touto verziou Windows**.
- 2 V uvítacej obrazovke kliknite na **Ďalej**.
- 3 Postupujte podľa pokynov na obrazovke.



## Zobrazí sa modrá obrazovka

**VYPNITE POČÍTAČ** — Ak po stlačení klávesu na klávesnici alebo po pohnutí myši nenastane reakcia, stlačte a podržte vypínač napájania po dobu min. 6 sekúnd (až kým sa počítač nevypne) a potom počítač reštartujte.

## Iné problémy softvéru

**SKONTROLUJTE SOFTVÉROVÚ DOKUMENTÁCIU ALEBO KONTAKTUJTE VÝROBCU SOFTVÉRU, KTORÝ VÁM POSKYTNE INFORMÁCIE TÝKAJÚCE SA ODSTRAŇOVANIA PROBLÉMOV** —

- Ubezpečte sa, že program je kompatibilný s operačným systémom, ktorý je nainštalovaný na počítači.
- Ubezpečte sa, že počítač spĺňa minimálne hardvérové požiadavky potrebné k používaniu softvéru. Pozrite si softvérovú dokumentáciu pre ďalšie informácie.
- Skontrolujte, či je program správne nainštalovaný a nakonfigurovaný.
- Overte si, či ovládače zariadenia nie sú v konflikte s programom.
- Ak je to potrebné, program odinštalujte a potom nanovo nainštalujte.

## Služba Dell Technical Update

Služba Dell Technical Update poskytuje iniciatívne oznamovanie softvérových a hardvérových aktualizácií pre váš počítač prostredníctvom e-mailu. Službu Dell Technical Update si môžete rezervovať na [support.dell.com/technicalupdate](https://support.dell.com/technicalupdate).

## Pomôcka podpory Dell

Pomôcka podpory slúži na získanie informácií technickej podpory, softvérových aktualizácií a skenovania zdravia počítačového prostredia. K pomôcke Podpora Dell sa môžete dostať cez ikonu  na paneli úloh alebo z ponuky **Štart**.

Ak sa na paneli úloh nezobrazuje ikona Podpora Dell:

- 1 Kliknite na **Štart** → **Všetky programy** → **Podpora Dell** → **Nastavenia Podpory Dell**.
- 2 Ubezpečte sa, či je zaškrtnutá možnosť **Ukázať ikonu na paneli úloh**.



**POZNÁMKA:** Ak nie je pomôcka Podpora Dell dostupná z ponuky **Štart**, softvér si môžete stiahnuť na adrese **support.dell.com**.

Viac informácií o pomôcke Podpora Dell nájdete po kliknutí na otáznik (?) v hornej časti obrazovky **Podpora Dell™**.

## Dell Diagnostics



**UPOZORNENIE:** Skôr ako začnete s ktoroukoľvek z procedúr v tejto časti, osvojte si bezpečnostné pokyny, ktoré boli dodané s vaším počítačom.

### Spustenie nástroja Dell Diagnostics z pevného disku

- 1 Skontrolujte, či je počítač pripojený k funkčnej elektrickej zásuvke.
- 2 Zapnite alebo reštartujte počítač.
- 3 Hneď po zobrazení loga DELL™ stlačte kláves <F12>. V ponuke spúšťania zvolte **Diagnostika** a stlačte <Enter>.



**POZNÁMKA:** Ak budete čakať príliš dlho a zobrazí sa logo operačného systému, počkajte, kým sa nezobrazí pracovná plocha Microsoft® Windows®, potom počítač vypnite a skúste znovu.



**POZNÁMKA:** Ak uvidíte hlásenie, že nebola nájdená žiadna oblasť s diagnostickou pomôckou, spustíte nástroj Dell Diagnostics z Nosič Drivers and Utilities.

- 4 Na spustenie nástroja Dell Diagnostics z oblasti diagnostickej pomôcky na pevnom disku stlačte ľubovoľný kláves a postupujte podľa pokynov na obrazovke.

## Spustenie nástroja Dell Diagnostics z média *Drivers and Utilities*

 **POZNÁMKA:** Médium *Drivers and Utilities* je voliteľnou možnosťou a nemusí tvoriť súčasť dodávky vášho počítača.

- 1 Vložte médium *Drivers and Utilities*.
- 2 Počítač vypnite a opätovne ho zapnite.

Keď sa zobrazí logo DELL, ihneď stlačte <F12>.

 **POZNÁMKA:** Ak budete čakať prídlho a zobrazí sa logo operačného systému, vyčkajte kým neuvidíte pracovnú plochu Microsoft® Windows®. Potom vypnite počítač a skúste znovu.

 **POZNÁMKA:** Nasledujúce kroky zmenia poradie zavádzania len jednorazovo. Počas nasledujúceho spustenia počítač zavádza systém podľa zariadení definovaných v programe nastavenia systému.

- 3 Keď sa zobrazí zoznam zavádzacích zariadení, zvýraznite **CD/DVD/CD-RW** a stlačte <Enter>.
- 4 V ponuke, ktorá sa zobrazí, zvolte možnosť **Zaviesť z CD-ROM** a stlačte <Enter>.
- 5 Napíšte 1, čím spustíte ponuku CD a na pokračovanie stlačte <Enter>.
- 6 V očíslovanom zozname zvolte položku **Spustiť 32-bitovú verziu nástroja Dell Diagnostics**. Ak je v zozname uvedených niekoľko verzií, zvolte tú, ktorá sa týka vášho počítača.
- 7 Keď sa zobrazí **hlavná ponuka** Dell Diagnostics, zvolte test, ktorý chcete spustiť, a postupujte podľa pokynov na obrazovke.



# Preinštalovanie softvéru

## Ovládače

### Identifikovanie ovládačov

Ak máte problém s niektorým zariadením, zistite, či je zdrojom problému ovládač, a, ak je to potrebné, aktualizujte ho.

*Windows XP:*

- 1 Kliknite na **Štart** → **Ovládací panel**.
- 2 Pod položkou **Vybrať kategóriu** kliknite na **Výkon a údržba** a kliknite na **Systém**.
- 3 V okne **Vlastnosti systému** kliknite na kartu **Hardvér** a kliknite na **Správca zariadení**.

*Windows Vista:*

- 1 Kliknite na tlačidlo **Štart** vo Windows Vista™ , a pravým tlačidlom kliknite na **Počítač**.
- 2 Kliknite na položku **Vlastnosti** → **Správca zariadení**.



**POZNÁMKA:** Môže sa zobrazit' okno **Kontrola používateľských kont**. Ak máte na počítači práva správcu, kliknite na **Pokračovať**; v opačnom prípade kontaktujte svojho správcu, aby ste mohli pokračovať.

Listujte zoznamom, aby ste zistili, či niektoré zo zariadení má na svojej ikone výkričník (žltý kruh so znakom [!]).

Ak sa vedľa názvu zariadenia nachádza výkričník, je možné, že budete musieť ovládač preinštalovať alebo budete musieť nainštalovať nový ovládač (pozrite „Preinštalovanie ovládačov a pomôcok“ na strane 38).

## Preinštalovanie ovládačov a pomôcok



- ➔ **OZNÁMENIE:** Schválené ovládače pre počítače Dell nájdete na webovej stránke **support.dell.com** a na vašom nosiči *Drivers and Utilities*. Ak nainštalujete ovládače z iných zdrojov, počítač nemusí správne fungovať.

### Návrat k predchádzajúcej verzii ovládača zariadenia

*Windows XP:*

- 1 Kliknite na **Štart** → **Môj počítač** → **Vlastnosti** → **Hardvér** → **Správca zariadení**.
- 2 Pravým tlačidlom myši kliknite na zariadenie, ktorého nový ovládač ste nainštalovali, a kliknite na položku **Vlastnosti**.
- 3 Kliknite na kartu **Ovládače** → **Vrátiť zmeny ovládača**.

*Windows Vista:*

- 1 Kliknite na tlačidlo **Štart** vo Windows Vista  a pravým tlačidlom kliknite na **Počítač**.
- 2 Kliknite na položku **Vlastnosti** → **Správca zariadení**.  
 **POZNÁMKA:** Môže sa zobrazíť okno **Kontrola používateľských kont**. Ak máte na počítači práva správcu, kliknite na **Pokračovať**; alebo kontaktujte svojho správcu, aby ste otvorili nástroj Správca zariadení.
- 3 Pravým tlačidlom myši kliknite na zariadenie, ktorého nový ovládač ste nainštalovali, a kliknite na položku **Vlastnosti**.
- 4 Kliknite na kartu **Ovládače** → **Vrátiť zmeny ovládača**.

Ak funkcia Vrátenie zmien ovládača zariadenia nerieši problém, použite **Obnovenie systému** (pozrite „Obnovenie vášho operačného systému“ na strane 41) a vráťte počítač do stavu, ktorý existoval predtým, než ste nainštalovali nový ovládač.

## Používanie média Drivers and Utilities

Ak použitie Vrátenie zmien ovládača zariadenia ani Obnovenie systému (pozrite „Obnovenie vášho operačného systému“ na strane 41) problém nevyrieši, preinštalujte ovládač z nosiča *Drivers and Utilities*.

- 1 Zobrazte pracovnú plochu Windows a vložte médium *Drivers and Utilities*.

Ak ide o prvé použitie nosiča *Drivers and Utilities* prejdite na krok 2.

Ak nie, prejdite na krok 5.

- 2 Po spustení inštaláčného programu z média *Drivers and Utilities* postupujte podľa pokynov na obrazovke.



**POZNÁMKA:** Vo väčšine prípadov sa program *Drivers and Utilities* spustí automaticky. Ak sa program nespustí automaticky, spustite program Prieskumník Windows, kliknutím na adresár multimedialnej jednotky zobrazte obsah média, a potom kliknite na položku **autorcd.exe**.

- 3 Keď sa zobrazí okno **Sprivodca InstallShield dokončil prácu**, vyberte médium *Drivers and Utilities* a kliknutím na položku **Dokončiť** reštartujte počítač.

- 4 Po zobrazení pracovnej plochy Windows znova vložte médium *Drivers and Utilities*.

- 5 Na obrazovke **Víta vás systém Dell** kliknite na položku **Ďalej**.



**POZNÁMKA:** Program *Drivers and Utilities* zobrazí ovládače iba toho hardvéru, ktorý bol v počítači nainštalovaný pri dodaní. Ak ste nainštalovali ďalší hardvér, ovládače nového hardvéru sa nemusia zobrazit'. Ak sa tieto ovládače nezobrazia, ukončite program *Drivers and Utilities*. Informácie o ovládačoch nájdete v dokumentácii dodanej spolu so zariadením.

Zobrazí sa hlásenie, že zdrojové médium deteguje hardvér v počítači.



Ovládače, ktoré používa počítač, sa automaticky zobrazia v okne **Osobné ovládače — ResourceCD identifikoval tieto súčasti systému**.

- 6 Kliknite na ovládač, ktorý chcete znova nainštalovať, a postupujte podľa pokynov na obrazovke.

Ak konkrétny ovládač nie je uvedený v zozname, operačný systém ho nepožaduje.

## Manuálne preinštalovanie ovládačov

Po extrahovaní súborov ovládača na pevný disk podľa popisu v predchádzajúcej časti:

- 1 Kliknite na tlačidlo Štart vo Windows Vista  a pravým tlačidlom kliknite na **Počítač**.
- 2 Kliknite na položku **Vlastnosti**→ **Správca zariadení**.  
 **POZNÁMKA:** Môže sa zobrazit' okno **Kontrola používateľských kont**. Ak máte na počítači práva správcu, kliknite na **Pokračovať**; alebo kontaktujte svojho správcu, aby ste otvorili nástroj Správca zariadení.
- 3 Dvakrát kliknite na typ zariadenia, ktorého ovládač inštalujete (napríklad **Audio** alebo **Video**).
- 4 Dvakrát kliknite na názov zariadenia, ktorého ovládač inštalujete.
- 5 Kliknite na kartu **Ovládač**, a potom→ **Aktualizovať ovládač**→ **Vyhľadať v počítači softvér ovládača**.
- 6 Kliknite na položku **Prehľadávať** a vyhľadajte umiestnenie, do ktorého ste predtým skopirovali súbory ovládača.
- 7 Keď sa zobrazí názov príslušného ovládača, kliknite na jeho názov→ **OK**→ **Ďalej**.
- 8 Kliknite na položku **Dokončiť** a reštartujte počítač.



# Obnovenie vášho operačného systému

Váš operačný systém môžete obnoviť nasledujúcimi spôsobmi:

- Nástroj Obnovenie systému Windows vráti váš počítač do predošlého operačného stavu bez vplyvu na dátové súbory. Obnovenie systému použite ako prvé riešenie obnovy vášho operačného systému a ochrany dátových súborov.
- Nástroj Dell Factory Image Restore (dostupný vo Windows Vista) vráti váš pevný disk do prevádzkového stavu, v ktorom bol, keď ste zakúpili počítač. Oba nástroje natrvalo zmažú všetky dáta na pevnom disku a odstránia programy, ktoré boli nainštalované po nadobudnutí počítača. Nástroj Dell Factory Image Restore používajte, len ak Obnovenie systému nedokázalo vyriešiť problém vášho operačného systému.
- Ak ste spolu s počítačom dostali nosič s *Operačným systémom Dell*, môžete ho použiť na obnovu vášho operačného systému. Avšak použitie nosiča s *operačným systémom* zároveň vymaže všetky dáta na pevnom disku. Tento disk použite *len vtedy*, ak nástroj Obnovenie systému nevyriešil problém s operačným systémom.

## Použitie nástroja Obnovenie systému Microsoft® Windows®

Operačný systém Windows je vybavený funkciou Obnovenie systému, ktorá vám umožňuje vrátiť počítač do predchádzajúceho stavu činnosti (bez vplyvu na dátové súbory), ak zmeny hardvéru, softvéru, alebo iných systémových nastavení spôsobili, že sa počítač dostal do nežiaduceho prevádzkového stavu. Akékoľvek zmeny, ktoré vykoná nástroj Obnovenie systému na vašom počítači, sú úplne reverzibilné.



**OZNÁMENIE:** Dátové súbory pravidelne zálohujte. Nástroj Obnovenie systému nekontroluje vaše dátové súbory, ani ich neobnovuje.



**POZNÁMKA:** Postupy v tomto dokumente sa vzťahujú na implicitné nastavenie Windows, takže sa nemusia vzťahovať na váš počítač, ak ste ho nastavili na zobrazenie Windows Classic.

## Spustenie nástroja Obnovenie systému

*Windows XP:*

 **OZNÁMENIE:** Skôr než obnovíte pôvodný stav činnosti počítača, uložte a zatvorte všetky otvorené súbory a ukončíte všetky otvorené programy. Nenahradzujte, neotvárajte ani neodstraňujte žiadne súbory ani programy, kým sa obnovenie systému nedokončí.

- 1 Kliknite na **Štart** → **Všetky programy** → **Príslušenstvo** → **Systémové nástroje** → **Obnovenie systému**.
- 2 Kliknite buď na položku **Uviest' počítač do predchádzajúceho stavu** alebo na položku **Vytvoriť bod obnovenia**.
- 3 Kliknite na **Ďalej** a postupujte podľa ďalších pokynov na obrazovke.

*Windows Vista:*

- 1 Kliknite na **Štart** .
- 2 V poličku Spustiť vyhľadavanie napíšte **Obnovenie systému** a stlačte <Enter>.

 **POZNÁMKA:** Môže sa zobrazit' okno **Kontrola používateľských kont**. Ak máte na počítači práva správcu, kliknite na **Pokračovať**; v opačnom prípade kontaktujte svojho správcu, aby ste mohli pokračovať.

- 3 Kliknite na **Ďalej** a postupujte podľa ďalších pokynov na obrazovke.

V prípade, že Obnovenie systému problém nevyrieši, môžete poslednú systémovú obnovu vrátiť späť. Pozri „Odvolanie poslednej obnovy systému“ na strane 42.

## Odvolanie poslednej obnovy systému

 **OZNÁMENIE:** Skôr než zrušíte posledné obnovenie systému, uložte všetky otvorené súbory a ukončíte všetky otvorené programy. Nenahradzujte, neotvárajte ani neodstraňujte žiadne súbory ani programy, kým sa obnovenie systému nedokončí.

*Windows XP:*

- 1 Kliknite na **Štart**→ **Všetky programy**→ **Príslušenstvo**→ **Systémové nástroje**→ **Obnovenie systému**.
- 2 Kliknite na **Vrátiť späť posledné obnovenie** a kliknite na **Ďalej**.

*Windows Vista:*

- 1 Kliknite na **Štart** .
- 2 V políčku Spustiť vyhľadavanie napíšte **Obnovenie systému** a stlačte <Enter>.
- 3 Kliknite na **Vrátiť späť posledné obnovenie** a kliknite na **Ďalej**.

### Umožniť obnovenie systému

 **POZNÁMKA:** Windows Vista nezablokuje Obnovenie systému, bez ohľadu na to, ako málo miesta je na disku. Preto sa nasledujúce kroky týkajú len systému Windows XP.

Ak opätovne nainštalujete systém Windows XP s voľným miestom na pevnom disku menším ako 200 Mb, Obnovenie systému sa automaticky zablokuje.

Ak chcete zistiť, či je Obnovenie systému povolené:

- 1 Kliknite na **Štart**→ **Ovládací panel**→ **Výkon a údržba**→ **Systém**.
- 2 Kliknite na kartu **Obnovenie systému** a zrušte začiarknutie **Vypnúť Obnovenie systému**.

### Použitie nástroja Dell Factory Image Restore

 **OZNÁMENIE:** Použitie nástroja Dell Factory Image Restore natrvalo zmaže všetky dáta z pevného disku a odstráni všetky programy alebo ovládače nainštalované po nadobudnutí počítača. Ak je to možné, pred použitím týchto možností si dáta zálohujte. Nástroj Dell Factory Image Restore používajte, len ak Obnovenie systému nedokázalo vyriešiť problém vášho operačného systému.

 **POZNÁMKA:** Na niektorých počítačoch alebo v niektorých krajinách nemusí byť nástroj Dell Factory Image Restore k dispozícii.

Nástroj Dell Factory Image Restore (Windows Vista) používajte len ako poslednú metódu obnovy operačného systému. Táto možnosť obnoví váš pevný disk do prevádzkového stavu, v akom bol, keď ste počítač zakúpili. Akékoľvek programy alebo súbory, ktoré ste pridali po nadobudnutí počítača—vrátane dátových súborov—sa natrvalo z pevného disku vymažú. Dátové súbory zahŕňajú dokumenty, tabuľky, e-mailové správy, digitálne fotografie, hudobné súbory atď. Ak je to možné, pred použitím nástroja Dell Factory Image Restore všetky dáta zálohujte.

### Dell Factory Image Restore

- 1 Zapnite počítač. Keď sa zobrazí logo Dell, stlačte niekoľkokrát <F8>, čím sa dostanete do okna **Rozšírené možnosti pri reštarte Vista**.
- 2 Zvoľte **Oprava vášho počítača**.
- 3 V okne Možnosti obnovenia systému zvoľte si rozloženie klávesnice a kliknite **Ďalej**.
- 4 Pre prístup k možnostiam obnovy sa musíte prihlásiť ako miestny používateľ. Pre prístup k príkazovému riadku napíšte do poľa Meno používateľa **administrator** a potom kliknite na **OK**.
- 5 Kliknite na položku **Dell Factory Image Restore**.



**POZNÁMKA:** V závislosti od vašej konfigurácie možno budete musieť zvoliť **Dell Factory Tools** a potom **Dell Factory Image Restore**.

Zobrazí sa uvítacia obrazovka **Dell Factory Image Restore**.

- 6 Na uvítacej obrazovke Obnovenie výrobného obrazu Dell kliknite na **Ďalej**.  
Zobrazí sa obrazovka **Potvrdiť zmazanie dát**.



**OZNÁMENIE:** Ak nechcete pokračovať s Factory Image Restore, kliknite na **Zrušiť**.

- 7 Začiarknutím políčka potvrdíte, že chcete pokračovať v preformátovaní pevného disku a obnovení systémového softvéru na stav z výroby a potom kliknite na **Ďalej**.  
Spustí sa obnovovací proces, ktorý môže trvať päť a viac minút.
- 8 Kliknite na **Dokončiť**, čím reštartujete počítač.

## Použitie nosič Dell™ Operating System

### Skôr než začnete

Ak sa rozhodujete opätovne nainštalovať operačný systém Windows, aby ste vyriešili problémy s novo inštalovaným ovládačom, pokúste sa najskôr použiť Vrátenie zmien ovládača zariadenia Windows. Pozri „Návrat k predchádzajúcej verzii ovládača zariadenia“ na strane 38. Ak Vrátenie zmien ovládača zariadenia problém nevyrieši, použite Obnovenie systému Microsoft Windows, čím vrátite váš operačný systém do stavu, v ktorom bol pred inštaláciou nového ovládača zariadenia. Pozri „Použitie nástroja Obnovenie systému Microsoft® Windows®“ na strane 41.



**OZNÁMENIE:** Skôr než spustíte inštaláciu, zálohujte všetky dátové súbory na hlavný pevný disk. Pri klasických konfiguráciách pevných diskov je hlavný pevný disk ten, ktorý počítač detekuje ako prvý.

Na preinštalovanie systému Windows potrebujete médium *Operating System* Dell™ a médium *Drivers and Utilities* Dell.



**POZNÁMKA:** Nosič *Ovládače a pomôcky* Dell obsahuje ovládače, ktoré boli nainštalované počas montáže počítača. Nosič *Ovládače a pomôcky* Dell použite na načítanie všetkých požadovaných ovládačov. V závislosti od regiónu, kde ste si počítač objednali, alebo kde ste o nosič žiadali, nemusel byť nosič Dell Ovládače a pomôcky a nosič Dell *Operačný systém* dodané spolu s počítačom.

## Preinštalovanie systému Windows

Proces preinštalovania môže trvať 1 až 2 hodiny. Po opätovnej inštalácii operačného systému musíte tiež nainštalovať ovládače zariadení, antivírusový program a ďalší softvér.

- 1 Uložte a zatvorte všetky otvorené súbory a ukončite programy.
- 2 Vložte nosič *Operating System*.
- 3 Ak sa zobrazí hlásenie *Inštalovať Windows*, kliknite na **Ukončiť**.
- 4 Reštartujte počítač.

Keď sa zobrazí logo DELL, ihneď stlačte <F12>.



**POZNÁMKA:** Ak budete čakať prídlho a zobrazí sa logo operačného systému, vyčkajte kým nevidíte pracovnú plochu Microsoft® Windows®. Potom vypnite počítač a skúste znovu.



**POZNÁMKA:** Nasledujúce kroky zmenia poradie zavádzania len jednorazovo. Počas nasledujúceho spustenia počítač zavádza systém podľa zariadení, definovaných v programe *Nastavenie systému*.

- 5 Keď sa zobrazí zoznam zavádzacích zariadení, zvýraznite jednotku **CD/DVD/CD-RW** a stlačte <Enter>.
- 6 Stlačením ľubovoľného klávesu **zavediete systém z CD-ROM** a potom postupujte podľa pokynov na obrazovke, aby ste dokončili inštaláciu.

# Hľadanie informácií

 **POZNÁMKA:** Niektoré funkcie alebo médiá môžu byť voliteľné a nemusia byť dodané s vaším počítačom. V určitých krajinách nemusia byť niektoré funkcie alebo médiá k dispozícii.

 **POZNÁMKA:** Súčasťou dodávky vášho počítača môžu byť ďalšie informácie.

Dokument/médiá/štitok	Obsah
<p><b>Servisná visačka/kód expresnej služby</b></p> <p>Servisná visačka/kód expresnej služby sa nachádza na vašom počítači.</p>	<ul style="list-style-type: none"> <li>• Servisnú visačku použite na identifikáciu svojho počítača v prípade, že sa obraciate na <b>support.dell.com</b> alebo kontaktujete technickú podporu.</li> <li>• Zadaťte kód expresnej služby, aby sa váš hovor presmeroval na technickú podporu.</li> </ul> <p><b>POZNÁMKA:</b> Vaša servisná visačka/kód expresnej služby je umiestnený na vašom počítači.</p>
<p><b>Médium Drivers and Utilities</b></p> <p>Médium <i>Drivers and Utilities</i> je CD alebo DVD, ktoré mohlo byť súčasťou dodávky vášho počítača.</p>	<ul style="list-style-type: none"> <li>• Diagnostický program pre váš počítač</li> <li>• Ovládače pre váš počítač</li> </ul> <p><b>POZNÁMKA:</b> Ovládače a aktualizované dokumenty nájdete na webovej lokalite <b>support.dell.com</b>.</p>
<p><b>Médium Operating system</b></p> <p>Médium <i>Operating system</i> je CD alebo DVD, ktoré mohlo byť súčasťou dodávky vášho počítača.</p>	<p>Preinštalovanie operačného systému</p>

Dokument/médiá/štítok	Obsah
<p><b>Dokumentácia o bezpečnosti, zákonných požiadavkách, záruke a technickej podpore</b></p> <p>Tento typ informácií mohol byť súčasťou dodávky vášho počítača. Dodatočné informácie o zákonných požiadavkách nájdete na domovskej stránke <b>www.dell.com</b> na lokalite <b>www.dell.com/regulatory_compliance</b>.</p>	<ul style="list-style-type: none"> <li>• Informácie o záruke</li> <li>• Zmluvné podmienky (platí len pre USA)</li> <li>• Bezpečnostné pokyny</li> <li>• Informácie o zákonných požiadavkách</li> <li>• Ergonomické informácie</li> <li>• Licenčná zmluva s koncovým používateľom</li> </ul>
<p><b>Servisná príručka</b></p> <p><i>Servisnú príručku</i> k vášmu počítaču môžete nájsť na adrese <b>support.dell.com</b>.</p>	<ul style="list-style-type: none"> <li>• Demontáž a výmena dielov</li> <li>• Konfigurácia systémových nastavení</li> <li>• Hľadanie a odstraňovanie porúch</li> </ul>
<p><b>Technologická príručka Dell</b></p> <p><i>Technologická príručka Dell</i> je dostupná na adrese <b>support.dell.com</b>.</p>	<ul style="list-style-type: none"> <li>• O vašom operačnom systéme</li> <li>• Použitie a údržba zariadení</li> <li>• Vysvetlenie technológií ako RAID, internet, bezdrôtová technológia Bluetooth<sup>®</sup>, e-mail, výstavba sietí atď.</li> </ul>
<p><b>Licenčný štítok Microsoft<sup>®</sup> Windows<sup>®</sup></b></p> <p>Vaša licencia systému Microsoft Windows je umiestnená na počítači.</p>	<ul style="list-style-type: none"> <li>• Poskytuje produktový kľúč vášho operačného systému.</li> </ul>



# Pomocník

## Získanie pomoci

 **UPOZORNENIE:** Ak potrebujete odstrániť kryt počítača, najprv odpojte napájací kábel a kábel modemu počítača od všetkých elektrických zásuviek. Dodržiavajte bezpečnostné pokyny, ktoré boli dodané s počítačom.

Ak sa vyskytne problém s počítačom, pomocou nasledujúcich krokov môžete problém diagnostikovať a odstrániť:

- 1 Prečítajte si časť „Tipy“ na strane 29, kde nájdete informácie a postupy týkajúce sa problému, ktorý sa vyskytol v počítači.
- 2 Postup spustenia nástroja Dell Diagnostics nájdete v časti „Dell Diagnostics“ na strane 34.
- 3 Vyplňte „Diagnostický kontrolný zoznam“ na strane 54.
- 4 Ako pomôcku pri inštalácii a odstraňovaní problémov použite rozsiahlu škálu online služieb technickej podpory spoločnosti Dell (**support.dell.com**). Podrobnejší zoznam technickej podpory Dell online nájdete v „Online služby“ na strane 50.
- 5 Ak predchádzajúce kroky nevyriešili problém, prečítajte si „Kontaktovanie spoločnosti Dell“ na strane 55.

 **POZNÁMKA:** Zatelefonujte na oddelenie technickej podpory spoločnosti Dell z telefónu, ktorý sa nachádza v blízkosti počítača, s ktorým máte problémy, aby vám pracovník oddelenia technickej podpory mohol asistovať pri vykonávaní jednotlivých požadovaných postupov.

 **POZNÁMKA:** Systém kódu expresnej služby spoločnosti Dell nemusí byť dostupný vo všetkých krajinách.

Po výzve automatizovaného telefónneho systému spoločnosti Dell zadajte kód expresnej služby, pomocou ktorého vás systém presmeruje na príslušný podporný personál. Ak nemáte kód expresnej služby, otvorte priečinok **Príslušenstvo Dell**, dvakrát kliknite na ikonu **Kód expresnej služby** a postupujte podľa pokynov.

Informácie o používaní technickej podpory spoločnosti Dell nájdete v „Technická podpora a zákaznicke služby“ na strane 50.



**POZNÁMKA:** Niektoré z nasledujúcich služieb nie sú vždy dostupné mimo kontinentálneho územia USA. Informácie o dostupnosti získate od miestneho zástupcu spoločnosti Dell.

## Technická podpora a zákaznicke služby

Oddelenie technickej podpory spoločnosti Dell je k dispozícii pre prípadné otázky týkajúce sa hardvéru Dell™. Naši pracovníci oddelenia technickej podpory používajú počítačové diagnostické nástroje, ktoré im umožňujú poskytovať rýchle a presné odpovede.

Ak sa chcete obrátiť na oddelenie technickej podpory spoločnosti Dell, prečítajte si „Skôr než zavoláte“ na strane 53, a potom si prečítajte kontaktné informácie platné pre váš región, alebo navštívte webovú lokalitu **support.dell.com**.

### DellConnect™

DellConnect je jednoduchý online prístupový nástroj, ktorý umožňuje zástupcovi servisu a technickej podpory spoločnosti Dell pristupovať do vášho počítača prostredníctvom širokopásmového pripojenia, diagnostikovať problém a opraviť ho pod vašim dohľadom. Ďalšie informácie nájdete na webovej lokalite **support.dell.com** – kliknite na položku **DellConnect**.

### Online služby

Informácie o produktoch a službách spoločnosti Dell nájdete na týchto webových lokalitách:

**www.dell.com**

**www.dell.com/ap** (iba Ázia a Tichomorská oblasť)

**www.dell.com/jp** (iba Japonsko)

**www.euro.dell.com** (iba Európa)

**www.dell.com/la** (Latinská Amerika a Karibik)

**www.dell.ca** (iba Kanada)

Prístup k technickej podpore spoločnosti Dell získate prostredníctvom nasledujúcich webových lokalít a e-mailových adries:

- Webové lokality technickej podpory spoločnosti Dell:  
**support.dell.com**  
**support.jp.dell.com** (iba Japonsko)  
**support.euro.dell.com** (iba Európa)
- E-mailové adresy oddelenia technickej podpory spoločnosti Dell:  
**mobile\_support@us.dell.com**  
**support@us.dell.com**  
**la-techsupport@dell.com** (iba Latinská Amerika a Karibik)  
**apsupport@dell.com** (iba Ázia a Tichomorská oblasť)
- E-mailové adresy na oddelenie marketingu a predaja spoločnosti Dell:  
**apmarketing@dell.com** (iba Ázia a Tichomorská oblasť)  
**sales\_canada@dell.com** (iba Kanada)
- Anonymný protokol prenosu súborov (FTP):  
**ftp.dell.com** – prihláste sa ako používateľ `anonymous` a ako heslo použite svoju e-mailovú adresu

## Služba AutoTech

Automatizovaná služba technickej podpory spoločnosti Dell (AutoTech) poskytuje zaznamenané odpovede na najčastejšie otázky od zákazníkov spoločnosti Dell o laptopoch a stolových počítačoch.

Keď zatelefonujete na službu AutoTech, pomocou tlačidiel telefónu s tónovou voľbou vyberte oblasti, ktoré zodpovedajú vašim otázkam. Telefónne číslo platné pre váš región uvádza „Kontaktovanie spoločnosti Dell“ na strane 55.

## Automatizovaná služba stavu objednávky

Ak chcete skontrolovať stav objednaných produktov od spoločnosti Dell, navštívte webovú lokalitu **support.dell.com**, alebo zavolajte na automatizovanú službu stavu objednávok. Nahrávka si od vás vypýta informácie potrebné na lokalizovanie vašej objednávky a podanie hlásenia. Telefónne číslo platné pre váš región uvádza „Kontaktovanie spoločnosti Dell“ na strane 55.

## Problémy s objednávkou

Ak máte problém s objednávkou (napr. chýbajúce diely, nesprávne diely alebo nesprávna fakturácia), obráťte sa na oddelenie zákazníckych služieb spoločnosti Dell. Skôr než zavoláte, pripravte si faktúru alebo dodací list. Telefónne číslo platné pre váš región uvádza „Kontaktovanie spoločnosti Dell“ na strane 55.

## Informácie o produkte

Ak potrebujete informácie o ďalších produktoch od spoločnosti Dell alebo chcete zadať objednávku, navštívte webovú lokalitu spoločnosti Dell na adrese **www.dell.com**. Ak chcete získať informácie o telefónnom čísle platnom pre váš región alebo hovoriť priamo s pracovníkom predaja, pozrite „Kontaktovanie spoločnosti Dell“ na strane 55.

## Vrátenie položiek na záručnú opravu alebo vrátenie peňazí

Pripravte všetky položky, ktoré chcete vrátiť (či už na opravu alebo vrátenie peňazí):

- 1 Zatelefonujte do spoločnosti Dell, kde vám poskytnú autorizačné číslo vrátenia materiálu, ktoré čitateľne napíšete na vonkajšiu stranu škatule.

Telefónne číslo platné pre váš región uvádza „Kontaktovanie spoločnosti Dell“ na strane 55. Priložte kópiu faktúry a list s uvedením dôvodu, pre ktorý vraciate tovar.

- 2 Priložte kópiu diagnostického kontrolného zoznamu (pozrite „Diagnostický kontrolný zoznam“ na strane 54) s vyznačením testov, ktoré ste vykonali a chybovými hláseniami vykazovanými aplikáciou Dell Diagnostics (pozrite „Kontaktovanie spoločnosti Dell“ na strane 55).
- 3 Ak vraciate tovar výmenou za peniaze, priložte všetko príslušenstvo patriace k vracanámu tovaru (napájacie káble, diskety so softvérom, príručky atď.).
- 4 Zabaľte zariadenie, ktoré vraciate, do pôvodného (alebo podobného) obalu.

Prepravné platí odosielateľ. Odosielateľ je taktiež zodpovedný za poistenie vracanáho produktu a súčasne znáša riziko jeho straty počas odoslania do spoločnosti Dell. Zásielky na dobierku sa nepovoľujú.

Vrátené zásielky, ktoré nespĺňajú vyššie uvedené požiadavky, budú z prijímacieho miesta spoločnosti Dell vrátené odosielateľovi.

## Skôr než zavoláte



**POZNÁMKA:** Keď budete telefonovať, pripravte si kód expresnej služby. Tento kód pomôže automatizovanému systému spoločnosti Dell efektívne presmerovať váš hovor. Systém vás taktiež môže požiadať o vašu servisnú visačku (spravidla sa nachádza na zadnej alebo spodnej strane počítača).

Nezabudnite vyplniť diagnostický kontrolný zoznam (pozrite „Diagnostický kontrolný zoznam“ na strane 54). Skôr než zavoláte do spoločnosti Dell, podľa možnosti zapnite počítač a volajte z telefónu v blízkosti počítača. Možno budete vyzvaní, aby ste pomocou klávesnice zadali určité príkazy, zaslali podrobné informácie počas činností, alebo aby ste sa pokúsili vykonať niektoré kroky odstraňovania problémov priamo na počítači. Majte pripravenú dokumentáciu k počítaču.



**UPOZORNENIE:** Pred prácou vnútri vášho počítača postupujte podľa bezpečnostných pokynov, ktoré ste dostali s vašim počítačom.

## Diagnostický kontrolný zoznam

Meno:

Dátum:

Adresa:

Telefónne číslo:

Servisná visačka (čiarový kód na zadnej alebo spodnej strane počítača):

Kód expresnej služby:

Autorizačné číslo vrátenia materiálu (ak bolo poskytnuté technickou podporou spoločnosti Dell):

Operačný systém a verzia:

Zariadenia:

Rozširujúce karty:

Ste pripojení na sieť? Áno Nie

Sieť, verzia a sieťový adaptér:

Programy a verzie:

Prečítajte si dokumentáciu k operačnému systému, kde nájdete informácie o obsahu spúšťacích súborov systému. Ak je počítač pripojený k tlačiarňi, každý súbor vytlačte. V opačnom prípade si pred zatelefonovaním do spoločnosti Dell zaznamenajte obsah každého súboru.

Chybové hlásenie, zvukový signál alebo diagnostický kód:

Popis problémov a vykonané kroky pri odstraňovaní problémov:

# Kontaktovanie spoločnosti Dell

Telefónne číslo platné pre zákazníkov v Spojených štátoch je 800-WWW-DELL (800 999 3355).



**POZNÁMKA:** Ak nemáte aktívne pripojenie na Internet, kontaktné informácie nájdete vo faktúre, dodacom liste, účtenke alebo v produktovom katalógu spoločnosti Dell.

Spoločnosť Dell ponúka niekoľko možností podpory a servisu online a telefonicky. Dostupnosť sa však odlišuje v závislosti od danej krajiny a produktu, a niektoré služby nemusia byť vo vašej oblasti dostupné. Kontaktovanie spoločnosti Dell (predaj, technická podpora alebo zákaznícke služby):

- 1 Navštívte **support.dell.com** a overte svoju krajinu alebo región v rozbaľovacom menu **Výber krajiny/regiónu** v spodnej časti stránky.
- 2 Kliknite na **Kontaktujte nás** na ľavej strane stránky, a podľa potreby zvolte príslušný odkaz na servis alebo podporu.
- 3 Vyberte vhodný spôsob kontaktovania spoločnosti Dell.





# Register

## A

- aktualizácie
  - softvér a hardvér, 33

## B

- batéria
  - odstránenie, 9
- bezpečnostné informácie, 48

## D

- Dell
  - aktualizácie softvéru, 34
  - kontaktovanie, 49, 55
  - Pomôcka podpory, 34
  - Služba Technical Update, 33
  - technická podpora
    - a zákaznicke služby, 50
- Dell Diagnostics, 34
  - zavedenie operačného systému z média
    - Drivers and Utilities, 35
  - zavedenie operačného systému z vášho pevného disku, 34
- Dell Factory Image Restore, 43-44
- DellConnect, 50

- diagnostika

  - Dell, 34

- dokumentácia, 47

  - Servisná príručka, 48

  - Technologická príručka Dell, 48

## E

- ergonomické informácie, 48

## H

- hľadanie informácií, 47

## I

- informácie o zákonných požiadavkách, 48
- informácie o záruke, 48
- informácie technickej podpory, 48
- internet
  - lokalizátor bezdrôtových sietí
    - Wi-Fi Catcher, 10
  - nastavenie, 14
  - pripojenie, 14
  - vypínač bezdrôtových rozhraní, 10

## K

kontaktovanie Dell, 49, 55  
Kód expresnej služby, 47

## L

Licenčná zmluva s koncovým  
používateľom (EULA), 48  
licenčný štítok, 48  
Licenčný štítok Windows, 48  
lokalizátor bezdrôtových sietí  
Dell Wi-Fi Catcher, 10  
lokalizátor bezdrôtových sietí  
Wi-Fi Catcher, 10

## M

médium  
Drivers and Utilities, 47  
operačný systém, 47  
médium Drivers and Utilities, 39, 47  
Dell Diagnostics, 34  
médium Operating System, 41, 46-47

## N

napájanie  
odstraňovanie problémov, 30  
stavy kontroliek napájania, 30

nastavenie  
internet, 14  
počítač, 11  
rýchle nastavenie, 11

## O

Obnovenie systému, 41  
aktivovanie, 43  
odstraňovanie problémov  
Dell Diagnostics, 34  
kompatibilita programov  
a Windows, 32  
modrá obrazovka, 33  
napájanie, 30  
obnoviť predchádzajúci stav, 41  
pamäť, 31  
počítač neodpovedá, 32  
program sa zrútil, 32  
softvér, 32-33  
stavy kontroliek napájania, 30  
tipy, 29  
Odstraňovanie problémov, 29, 48  
operačný systém  
Dell Factory Image Restore, 43  
médium, 45  
Obnovenie systému, 41  
preinštalovanie, 47  
ovládače, 37  
identifikácia, 37  
médium Drivers and Utilities, 47  
návrat k predchádzajúcej verzii, 38  
preinštalovanie, 38

## P

- pamäť
  - odstraňovanie problémov, 31
- podpora, 49
  - DellConnect, 50
  - kontaktovanie Dell, 55
  - online služby, 50
  - regionálna, 50
  - technická podpora
    - a zákaznicke služby, 50
- pohľad
  - spredu, 7
  - zozadu, 7-8
- preinštalovanie
  - ovládače a pomôcky, 38
  - softvér, 37
- prenos informácií do nového počítača, 15
- pripojenie
  - internet, 14
  - sieťové káble, 12
  - sieťový adaptér, 11
  - siete, 13
  - zariadenia IEEE 1394, 12
  - zariadenia USB, 12
- problémy
  - obnoviť predchádzajúci stav, 41
- produktový kľúč
  - operačného systému, 48

## S

- Servisná príručka, 48
  - Servisná visačka, 47
  - siete
    - lokalizátor bezdrôtových sietí
      - Wi-Fi Catcher, 10
    - prehľad, 13
    - pripojenie, 13
    - vypínač bezdrôtových rozhraní, 10
  - softvér
    - aktualizácie, 33
    - odstraňovanie problémov, 32-33
    - preinštalovanie, 37
    - problémy, 32
  - Sprievodca prenosom súborov a nastavení, 15
  - spríevodcovia
    - Sprievodca prenosom súborov a nastavení, 15
    - spríevodca Program Compatibility, 32
- ## Š
- špecifikácie
    - audio, 24
    - batéria, 26
    - čítačka odtlačkov prstov, 27
    - displej, 25
    - dotykový panel, 26

## špecifikácie (*pokračovanie*)

- fyzické, 27
- informácia o počítači, 21
- karta smart card, 22
- klávesnica, 26
- komunikačné rozhrania, 24
- pamäť, 22
- porty a zásuvky, 23
- procesor, 21
- sieťový adaptér, 27
- video, 24
- všetky, 21
- životné prostredie, 28

## T

- Technologická príručka Dell, 48
- telefónne čísla, 55

## W

### Windows Vista

- nástroj Dell Factory  
Image Restore, 43-44
- návrat k predchádzajúcej verzii  
ovládača zariadenia, 38
- Obnovenie systému, 41

### Windows Vista (*pokračovanie*)

- preinštalovanie, 47
- sprievodca Program  
Compatibility, 32
- Vrátenie zmien ovládača  
zariadenia, 38

### Windows XP

- návrat k predchádzajúcej verzii  
ovládača zariadenia, 38
- Obnovenie systému, 41
- preinštalovanie, 47
- Sprievodca prenosom súborov  
a nastavení, 15
- Vrátenie zmien ovládača  
zariadenia, 38

## Z

- Zmluvné podmienky, 48